

PIVOTANT MOTORISÉ

GAMME STANDARD

AVEC OPÉRATEUR HYDRAULIQUE PAR VÉRIN



- ● ● ● ●
- FACILITÉ DE POSE
- ● ● ● ●
- CONFORT D'UTILISATION
- ● ● ● ●
- PROTECTION
- ● ○ ○ ○
- DESIGN

Le portail pivotant **gamme STANDARD** motorisé s'adapte parfaitement aux exigences d'accès de chaque site grâce à ses deux modèles de motorisation (réversible ou autobloquant)

- SITES INDUSTRIELS ET LOGISTIQUES
- LIEUX PUBLICS
- SITES TERTIAIRES
- COLLECTIFS D'HABITATION



Choix

- Portillon et portail 1 vantail : passages de 1,25 m à 3 m, par pas de 25 cm
- Portail 2 vantaux : passage de 2,50 m à 6 m, par pas de 50 cm
- Hauteurs de 1,25 m à 2,50 m, par pas de 10 cm
- Plusieurs remplissages : barreaux ronds et treillis TIGRE
- Vantaux inégaux : proposé en option

Securité

- Ventouse
- Serrure électrique
- Baïonnette à ressort
- Verrou électrique de sol

Adaptabilité

- 2 types de motorisation sont proposés afin de répondre aux besoins d'accès spécifiques à chaque site :
 - **Opérateur autobloquant** : le portail reste verrouillé même en cas de coupure de courant. Un déblocage par clé est nécessaire pour ouvrir le portail.
- Idéal for industrial sites**
- **Opérateur réversible** : en cas de coupure de courant le portail est automatiquement manoeuvrable (sans clé)
- Recommandé pour les sites collectifs**
- Une multitude d'options et d'accessoires pour répondre à tous les besoins et toutes les applications.

Facilité de pose

- Version sur platine
- Gonds réglables
- Précâblage
- Accessoires déjà montés sur la structure (organes de sécurité, serrure, baïonnette, ventouse...)

DONNÉES TECHNIQUES

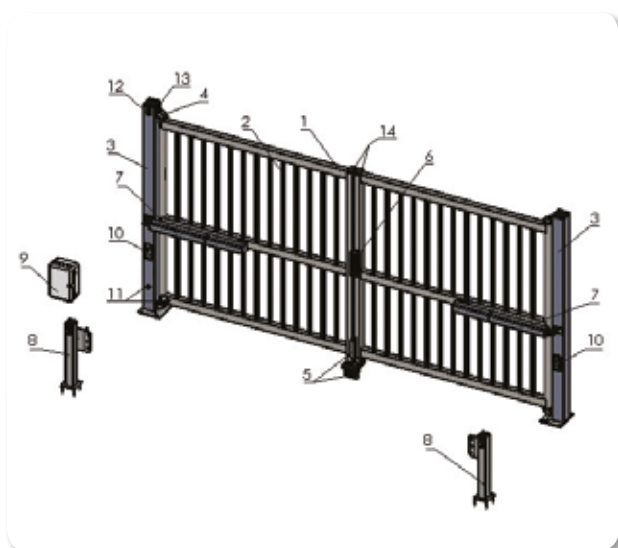

Repère	Composants
1	Cadre en profil 80x60mm (motorisation 400) ou 60x40mm (motorisation 422)
2	Remplissage au choix : barreaux ronds ou treillis TIGRE
3	Poteaux gonds de section variable (carrée)
4	Gonds dans l'axe réglables - ouverture à 90°
5	Sabot et baionnette automatique à ressort (verrouillage sur PN/HN)*
6	Ventouse électromagnétique (verrouillage suivant PN/HN)
7	Opérateur
8	Potelets cellule / butée
9	Armoire de commande
10	Trappes de visite avec presse étoupes
11	Gaines passe-câble
12	Feux clignotants à LEDs
13	Éclairage à LEDs
14	Bord sensible

Vous souhaitez sécuriser vos biens ? Optez pour un opérateur **AUTOBLOQUANT** : lors d'une panne de courant, le portail reste verrouillé et se déverrouille simplement grâce à une clé.

Vous souhaitez pouvoir manœuvrer le portail en cas de panne de courant ? Optez pour un opérateur **RÉVERSIBLE** : en cas de problème, le portail peut être utilisé manuellement (sans clé).

DIMENSION DES POTEAUX

Passage nominal (m)	1 vantail	1,25	1,50	1,75	2,00	2,25	2,50	2,75	3,00	
	2 vantaux	2,50	3,00	3,50	4,00	4,50	5,00	5,50	6,00	
Hauteur nominale (m)	1,00	120 x 120 x 4 mm						150 x 150 x 5 mm		
	1,10 à 1,20	120 x 120 x 4 mm					150 x 150 x 5 mm			
	1,30 à 2,00	120 x 120 x 4 mm				150 x 150 x 5 mm				
	2,10 à 2,50	120 x 120 x 4 mm			150 x 150 x 5 mm					

PORTILLON ET PORTAIL PIVOTANT 1 VANTAIL

Passage nominal (m)		Motorisation par vérin – AUTOBLOQUANT – Site industriel						
		1,25	1,50	1,75	2,00	2,25	2,50	3,00
Hauteur nominale (m)	1,00	Pas de pivotant 1 vantail «piétons» avec un opérateur autobloquant			MOTORISATION 400 CBAC (1)		MOTORISATION 400 CBAC Verrouillage en fermeture par une serrure électrique HN ≥ 1m20 et une ventouse 500 Kg HN < 1m20	
	1,50							
	2,00							
	2,10							
	2,50							

(1) OPTION : Verrouillage en fermeture par une serrure électrique pour une HN ≥ 1m20 et une ventouse 500 Kg pour une HN < 1m20

Passage nominal (m)		Motorisation par vérin – RÉVERSIBLE – Site collectif						
		1,25	1,50	1,75	2,00	2,25	2,50	3,00
Hauteur nominale (m)	1,00	MOTORISATION 422 SB Verrouillage en fermeture par une ventouse de 500 Kg (2) (3)				MOTORISATION 400 SB Verrouillage en fermeture par une ventouse de 500 Kg (2)		
	1,50							
	2,00							
	2,10							
	2,50							

(2) OPTION : Blocage en ouverture du vantail par une ventouse de 250 Kg sur potelet.

(3) OPTION : Motorisation 400 SB, cadre de 80 x 60, pour les passages ≥ 1,75m

* PN/HN = Passage Nominal / Hauteur Nominale

REMPLISSAGES

Barreaux ronds

→ Caractéristiques :

- Barreaux ronds
 Ø 25 mm
 espacés de 110 mm



Portail 2 vantaux inégaux, passage 1,50 m + 3 m - hauteur 2 m



Portail 1 vantail passage 3 m - hauteur 2 m

Treillis TIGRE

→ Caractéristiques :

- Maille : 200 x 50 mm



Portail 2 vantaux égaux, passage 6 m - hauteur 2 m



Portillon passage 1,50 m - hauteur 2 m

PORTAIL PIVOTANT 2 VANTAUX

Passage nominal (m)		Motorisation par vérins - AUTOBLOQUANT - Site industriel						
		2,50	3,00	3,50	4,00	4,50	5,00	6,00
Hauteur nominale (m)	1,00	MOTORISATION 400 CBAC (4)				MOTORISATION 400 CBAC Verrouillage en fermeture par une baïonnette électrique		
	1,50							
	2,00							
	2,10							
	2,50							

(4) OPTION : Verrouillage en fermeture par une baïonnette électrique

Passage nominal (m)		Motorisation par vérins - RÉVERSIBLE - Site collectif						
		2,50	3,00	3,50	4,00	4,50	5,00	6,00
Hauteur nominale (m)	1,00	MOTORISATION 422 SB Verrouillage en fermeture par une ventouse de 500 Kg et par une baïonnette à ressort (3) (5)			MOTORISATION 400 SB Verrouillage en fermeture par une ventouse de 500 Kg et par une baïonnette à ressort (5)			
	1,50							
	2,00							
	2,10							
	2,50							

(3) OPTION : Motorisation 400 SB cadre de 80 x 60, pour les passages ≥ 3,50 m

(5) OPTION : Blocage en ouverture des deux vantaux par deux ventouses de 250 Kg sur potelets

CARACTÉRISTIQUES TECHNIQUES DE L'AUTOMATISME

- Technologie hydraulique 230 V
- Version autobloquante ou réversible
- Technologie hydraulique permettant un nombre de cycles élevé
- La puissance de cet opérateur lui permet de motoriser des vantaux de très grande largeur pour des usages intensifs
- Encodeur magnétique absolu qui permet de réaliser une détection d'obstacle



	422 SB	400 CBAC / 400 SB
Longueur maxi du vantail (m)	2	3
Fréquence d'utilisation (cycles*/heure)	55	55
Temps de réalisation d'un cycle* (secondes)	37 secondes	52 secondes
Verrouillage hydraulique	No : Reversible operator	Oui (CBAC) : Opérateur Autobloquant Non (SB) : Opérateur réversible
Verrouillage nécessaire	Oui	Oui, si longueur du vantail > 2m25
Alimentation	230 Vac (+6% - 10%) / 50 Hz	
Température ambiante	-20°C +55°C	
Degré de protection	IP55	

*Cycle = une ouverture et une fermeture

CARACTÉRISTIQUES GÉNÉRALES COLORIS

- Finition : Epoxy zinc + polyester
- Option : Revêtement « SHIELD » pour les zones les plus corrosives et pour tous les coloris



- 6 coloris standard : Vert 6005, Gris 7016, Gris 7030, Gris 7035, Blanc 9010, Noir 9005
- 200 coloris RAL
- Revêtements mats et texturés

OPTIONS ET ACCESSOIRES

→ En standard ou en option suivant les configurations :



Ventouse électro-magnétique en fermeture



Verrou de sol électrique



Serrure électrique

→ En option :

- Support armoire
- Ventouse en ouverture sur potelet
- Boucle magnétique
- Clavier codé
- Intrabox
- Télécommande
- Lisse dentée
- Départ clôture



Ventouse sur potelet